

## Bariera odgraniczająca

Betonowe bariery odgraniczające służą do separacji ruchu drogowego. Wykazują dużą skuteczność w dziedzinie urządzeń bezpieczeństwa ruchu, skutecznie eliminując możliwość zderzeń czołowych pojazdów, nie pozwalając na przekraczanie jezdni przez pieszych w niedozwolonych miejscach, kanalizując ruch pojazdów.

Ze względu na przeznaczenie produkowane są w dwóch typach:

- środkowa - ozn. BO
- skrajna - ozn. BOS

**Bariera środkowa**

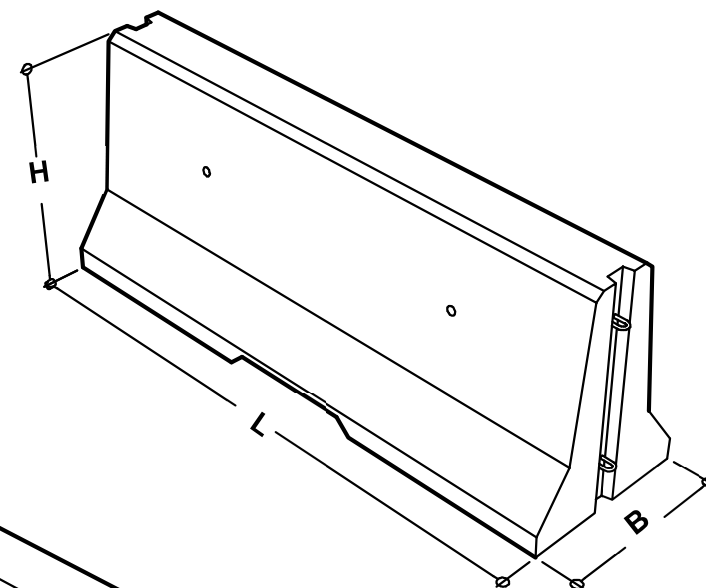

**Bariera skrajna**

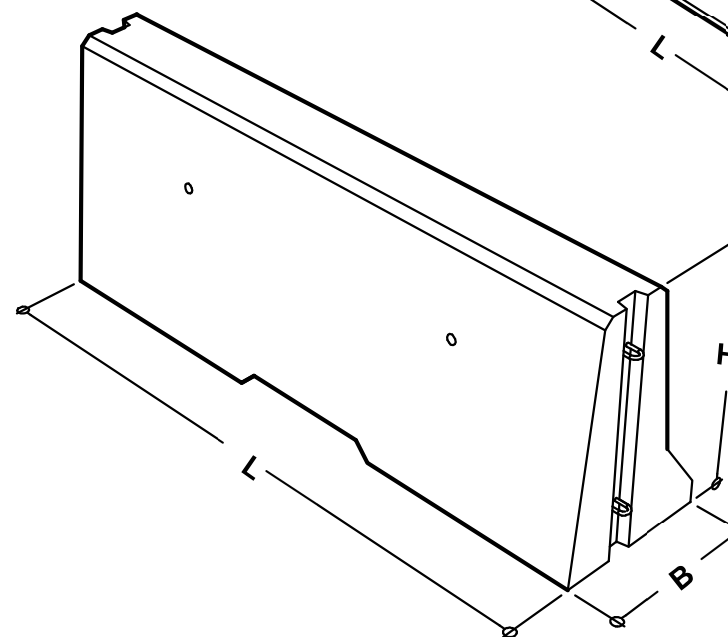

Uwaga:  
Wymagania wynikające z PN-EN 1317 - Systemy ograniczające drogę - nie są odpowiednie do oferowanego produktu.

Symbol elementu	Wymiary (cm)			Obj. bet. (m <sup>3</sup> )	Masa (kg)
	B	H	L		
BO	61	81	200	0,583	1400
BOS	52			0,531	1275

Dostępność: na zamówienie